



INSTRUKCJA MONTAŻU GONTÓW  
BITUMICZNYCH DURATION PRO® SERIES

**NEW!**  
**NOVA!**  
SureNail® Technology  
Technologia SureNail®



## Instrukcja zastosowania

Przed zastosowaniem niniejszego wyrobu należy sprawdzić, jakie są wymagania lokalnych przepisów budowlanych w zakresie wykonywania pokryć dachowych.

Prezentowane gonty papowe (dachówki bitumiczne) są przeznaczone do wykonania nowych i remontu starych pokryć dachowych układanych na dowolnych, prawidłowo wybudowanych i podpartych drewnianych poszyciach połaci dachowych, do których można wbijać wystarczającą ilość gwoździ o odpowiedniej wielkości. Pokrywane poszycia powinny być odpowiednio gładkie. Szczegóły są podane w lokalnych przepisach budowlanych.

### Uwagi i zastrzeżenia:

**Producent nie będzie ponosił żadnej odpowiedzialności za problemy wynikające z jakichkolwiek odstępstw od zaleceń instrukcji stosowania oraz od poniższych zasad:**

**Obciążenie szczytu dachu:** Paczki gontów układać na płask. Nie wyginać na kalenicach.

**Poszycie dachu:** Deski poszycia o maksymalnej szerokości 6". Minimalna grubość poszycia ze sklejki – 3/8". Minimalna grubość poszycia z płyty OSB – 7/16".

Bez względu na rodzaj zastosowanego poszycia dachu, osoba układająca gont (dekarz) musi:

1. Montować materiał poszycia, zachowując ścisłą zgodność z instrukcjami producentów materiałów poszycia.
2. Chronić poszycie przez zamknięciem (zawilgoceniem) przed, w czasie oraz po jego ułożeniu.

**Wentylacja:** Muszą być spełnione lub nawet przewyższone Minimalne Standardy dla Nieruchomości (Minimum Property Standard) FHA.

**Obchodzenie się z gontem:** Szczególną ostrożność podczas obchodzenia się z gontami należy zachować, gdy temperatura otoczenia spada poniżej 40°F.

**Przechowywanie:** Przechowywać w zadaszonych miejscach o dobrej wentylacji, przy maksymalnej temperaturze otoczenia wynoszącej 110°F. Układać w stopy na płask (maksymalnie do wysokości 13 paczek). Podczas składowania na placu budowy chronić gont przed działaniem czynników atmosferycznych. Nie przechowywać w pobliżu rurociągów pary, grzejników, itp.

**Gwoździe** – muszą być ocynkowane, o wymiarze 11 lub 12, główki mają mieć średnicę co najmniej 3/8". **Zszywki** – wymiar co najmniej 16, minimalna szerokość koronki 15/16", muszą mieć wystarczającą długość, aby można je było wbić na głębokość 3/4" w drewniane poszycie dachu lub na wylot przez obszycie dachu zgodnie z APA. Zszywki muszą być odporne na korozję.

**Wszystkie łączniki (elementy mocujące)** muszą być wbite najmniej 3/4" do materiału pokrycia dachowego lub całkowicie przebijać obszycie na wylot.

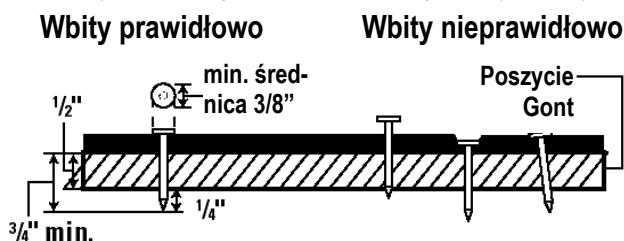

**Uwaga:** Firma Owens Corning zaleca stosowanie gwoździ jako preferowanej metody mocowania gontów do drewnianych połaci dachowych lub do innych powierzchni, do których da się wbijać gwoździe.

**Ostrzeżenie:** Powierzchnia dachu może być śliska, szczególnie, gdy jest mokra lub oblodzona. Podczas układania gontów należy stosować zabezpieczenia przed upadkiem z wysokości. Nosić buty na gumowych podeszwach. Chodzić ostrożnie.

**Zagrożenie przez spadające przedmioty:** Obszar poniżej wykonywanych prac należy zabezpieczyć, podobnie, jak materiały składowane na dachu. Niezabezpieczony materiał może zsunąć się z dachu. Materiały układać na poziomej płaszczyźnie lub zabezpieczyć w sposób uniemożliwiający ześlizgnięcie. Nosić kask ochronny.

## 1 Specjalna obróbka dekarcka okapów:

Warstwa podkładowa z materiału WatherLock® lub inna alternatywna samoprzylepna membrana na okapy i obróbki blacharskie musi być założona tak, aby sięgała co najmniej 24" poza wewnętrzną linię ściany budynku. Postępować zgodnie z instrukcją montażu dostarczoną przez producenta materiału. *Zob. Rys. 1*

Rys. 1 Specjalna obróbka dekarcka okapów

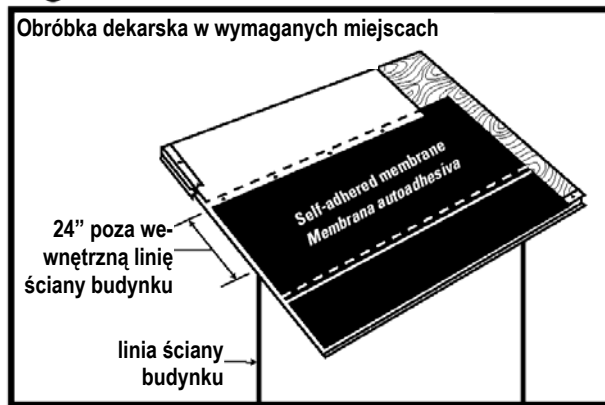

## 2 Podkładowa warstwa nieprzepuszczalna:

**Standardowe nachylenie dachu (4" na 12" lub więcej).** Nałożenie warstwy podkładowej, metalowych okapników krawędziowych i obróbki dekarckiej okapów: *Zob. Rys. 2.*

**Mały kąt nachylenia:** (od 2" na 12" do wartości poniżej 4" na 12").

Nałożenie warstwy podkładowej i metalowych okapników krawędziowych: *Zob. Rys. 2A*

Rys. 2 Podkładowa warstwa nieprzepuszczalna na dachu o standardowym nachyleniu.

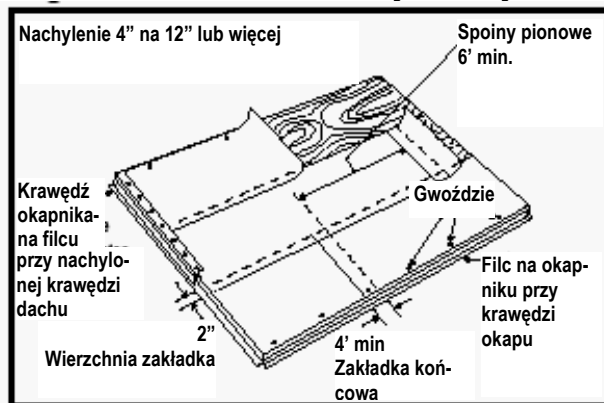

Rys. 2A Podkładowa warstwa nieprzepuszczalna na dachu o małym kącie nachylenia.

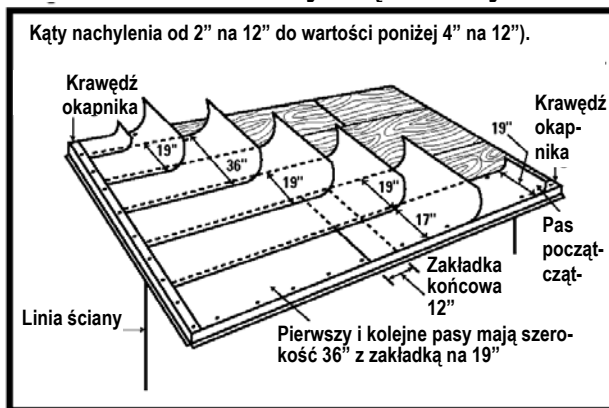

## 3 Linie rysowane kredą:

Dla ułatwienia wyrównania gontów wzdłuż pasów zalecane jest odcisnięcie linii kredowych na odsłoniętej powierzchni warstwy podkładowej, jeszcze przed układaniem gontów. *Zob. Rys. 3.*

Rys. 3 Znakowanie linii kredowych.

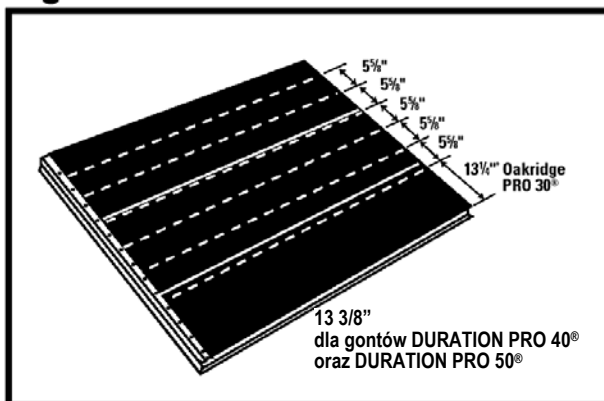

## 4 Mocowanie gontów:

Standardowy schemat mocowania gontów: *Zob. Rys. 4.*

Łączniki (elementy mocujące) muszą się znajdować w obszarze gontów SureNail® przeznaczonym do mocowania ich do podłoża. *Zob. Rys. 4.*

**Uwaga:** Nie wolno umieszczać łączników (elementów mocujących) na pasku uszczelniającym.

Standardowy schemat mocowania gontów na dachu mansardowym lub stromym: *Zob. Rys. 4A.*

**WYMAGANIA:** Jeśli nachylenie dachu przekracza 60 stopni lub 21 cali na stopę, należy zastosować sześć łączników i cztery „placki” plastycznego lepiku bitumicznego na każdy gont. Lepik nałożyć natychmiast: jeden „placek” plastycznego lepiku asfaltowego o średnicy 1” pod każdą tabliczką gonta. „Placki” lepiku należy wypośrodkować 2” powyżej dolnej krawędzi tabliczki gontu. *Zob. Rys. 4A.*

**Lepik dachowy** - w miejscach, gdzie wymagana jest jego zastosowanie musi on spełniać wymagania normy ASTM D-4586 Typ I lub II (beza-zbestowy).

Rys. 4 Standardowy schemat mocowania gontów

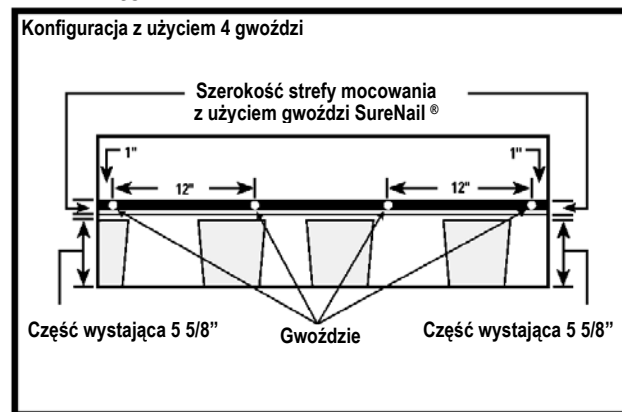

Rys. 4a Schemat mocowania gontów na dachu stromym lub mansardowym

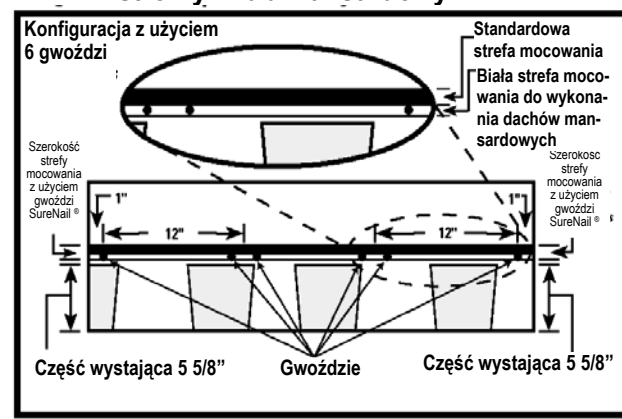

## 5 Układanie gontów:

Gonty typu DURATION PRO® Series produkowane przez firmę Owens Corning należy układać z przesunięciem pomiędzy pasami na 6 1/2”, przy wysunięciu wystającej części na 5 5/8”. Gonty układa się na prawidłowo przygotowanej powierzchni połaci dachowej, rozpoczynając od dołu dachu i posuwając się rzędami w górę. Spowoduje to pomieszczenie gontów pochodzących z jednej paczki z zawartością innego opakowania i zminimalizuje efekt normalnej różnicy odcieni gontów w poszczególnych paczkach. Układanie gontów z przesunięciem równym 4” lub 5” jest również akceptowalne.

Należy zachować ostrożność, aby zapewnić, iż połączenia końcowe nie będą bliżej, niż 2” od łącznika w gonce znajdującym się poniżej i boczne zakładki nie będą mniejsze, niż 4”. Szczegółowe instrukcje są w poniższym opisie poszczególnych etapów układania gontów.

### Pas początkowy:

Użyć rolki specjalnego materiału na pas początkowy lub wykonać pas początkowy z gontów przyciętych na szerokość 5 5/8”. Odciać 6 1/2” z gontów, które będą układane poczynając od nachylonej krawędzi dachu i dopasować pierwszy element na równo z okapnikiem krawędziowym ułożonym wzdłuż nachylonej krawędzi dachu i krawędzią okapu, a następnie kontynuować układanie warstwy wzdłuż całego dachu. Każdy gont przymocować używając pięciu łączników (elementów mocujących), umieszczając je w odległości od 2” do 3” od krawędzi okapu. *Zob. Rys. 5.* (Jeśli nie stosuje się krawędziowych okapników na okapie, gonty muszą wystawać na co najmniej 1/2” a nie więcej, niż na 1” poza boczną krawędź dachu i krawędź okapu.

(Ciąg dalszy na następnej stronie)

Rys. 5 Układanie gontów

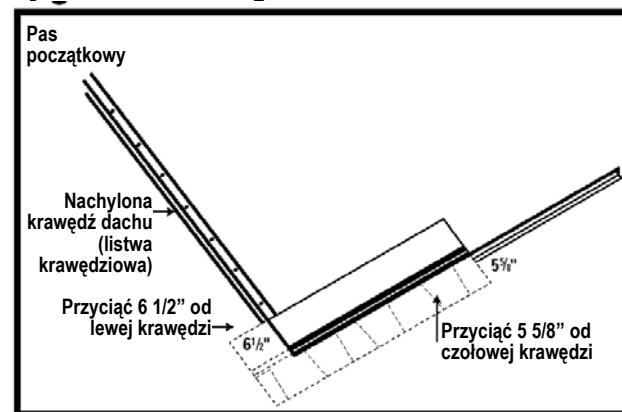

## 5 Układanie gontów (ciąg dalszy):

### Pas pierwszy:

Pierwszy pas gontów należy nałożyć, rozpoczynając od całego gontu, układając go równo z pasem początkowym. *Zob. Rys. 5A.* Przymocować gonty w niezawodny sposób zgodnie z instrukcją mocowania gontów. *Zob. Rys. 4.*

### Pas drugi:

Z lewej strony tego gontu należy obciąć kawałek o długości 6 1/2". Pozostałą część gontu położyć na elemencie pierwszego pasa, wyrównując do krawędzi pierwszego pasa i pozostawiając wystającą część o szerokości 5 5/8". *Zob. Rys. 5B.* Przymocować gonty w niezawodny sposób zgodnie z instrukcją mocowania gontów. *Zob. Rys. 4.*

### Pas trzeci :

Z lewej strony tego gontu należy obciąć kawałek o długości 13". Pozostałą część gontu położyć na elemencie drugiego pasa, wyrównując do krawędzi drugiego pasa i pozostawiając wystającą część o szerokości 5 5/8". *Zob. Rys. 5C.* Przymocować gonty w niezawodny sposób zgodnie z instrukcją mocowania gontów. *Zob. Rys. 4.*

### Pas czwarty:

Z lewej strony tego gontu należy obciąć kawałek o długości 19 1/2". Pozostałą część gontu położyć nad i powyżej elementu trzeciego pasa wyrównując do krawędzi trzeciego pasa i pozostawiając wystającą część o szerokości 5 5/8". *Zob. Rys. 5D.* Przymocować gonty w niezawodny sposób zgodnie z instrukcją mocowania gontów. *Zob. Rys. 4.*

(Ciąg dalszy na następnej stronie)

Rys\_ 5A Układanie gontów

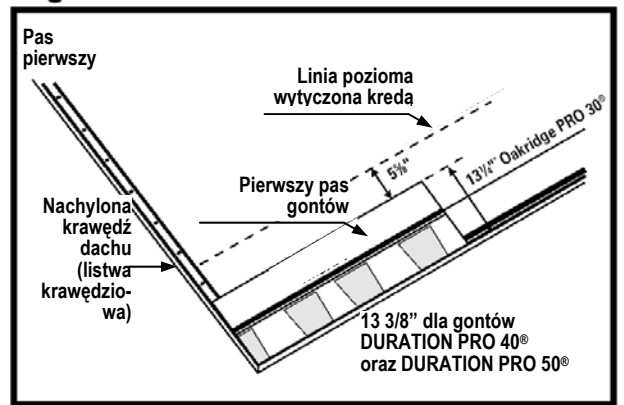

Rys\_ 5B Układanie gontów

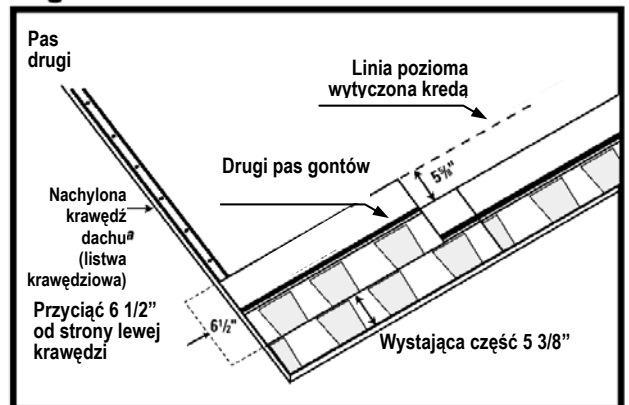

Rys\_ 5C Układanie gontów

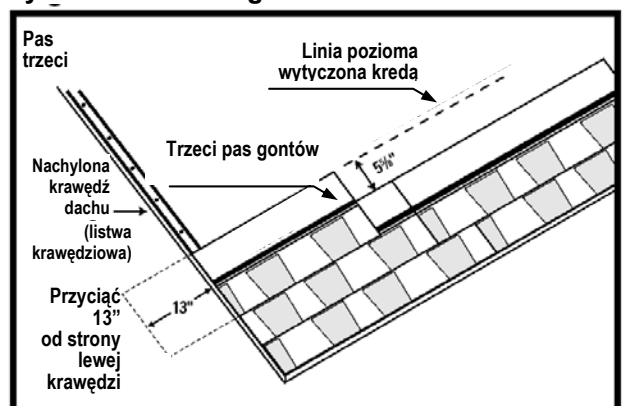

Rys\_ 5D Układanie gontów

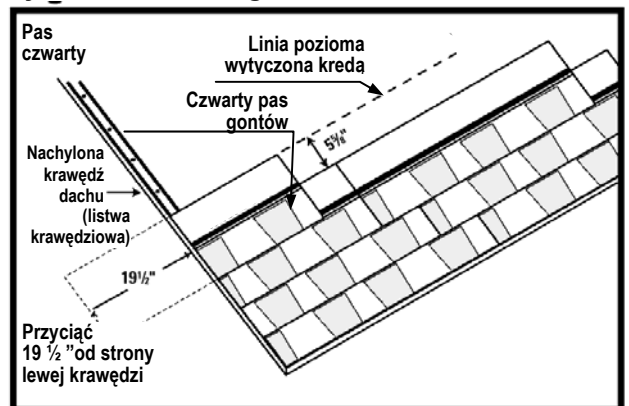

## 5 Układanie gontów (ciąg dalszy):

### Pas piąty:

Z lewej strony tego gontu należy obciąć kawałek o długości 26". Pozostałą część gontu położyć nad i powyżej elementu czwartego pasa, wyrównując do krawędzi czwartego pasa i pozostawiając wystającą część o szerokości 5 5/8". *Zob. Rys. 5E.* Przymocować gonty w niezawodny sposób zgodnie z instrukcją mocowania gontów. *Zob. Rys. 4.*

### Pas szósty:

Z lewej strony tego gontu należy obciąć kawałek o długości 32 1/2". Pozostałą część gontu położyć nad i powyżej elementu piątego pasa, wyrównując do krawędzi piątego pasa i pozostawiając wystającą część o szerokości 5 5/8". *Zob. Rys. 5F.* Przymocować gonty w niezawodny sposób zgodnie z instrukcją mocowania gontów. *Zob. Rys. 4.*

### Kolejne pasy:

Układając kolejne pasy należy powtórzyć czynności przewidziane dla rzędów od pierwszego do szóstego. *Zob. Rys. 5G*

Rys. 5E Układanie gontów

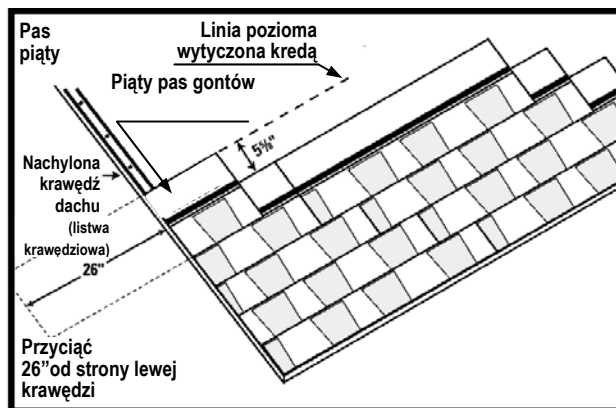

Rys. 5F Układanie gontów

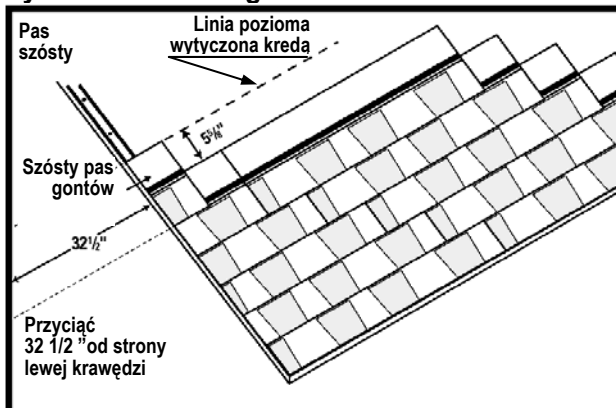

Rys. 5F Układanie gontów

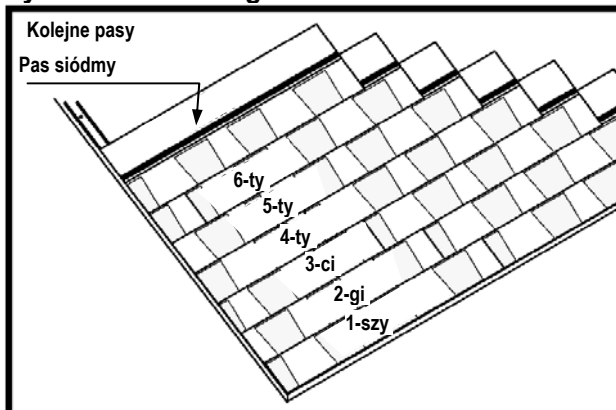

## 6 Konstrukcja kosza dachu

Kosz dachu z zamkniętym przecięciem *Zob. Rys. 6*

Kosz dachu z zamkniętym przecięciem może być zastosowany jako jedno z alternatywnych rozwiązań i jest wykonywany w następujący sposób:

Ułożyć wykładzinę kosza dachu na szerokość 36" z samoprzylepnego materiału podkładowego albo innego alternatywnego wyrobu. Jako wykładzinę kosza można zastosować również papę z rolki o szerokości co najmniej 36" i gramaturze co najmniej 50 funtów.

Ułożyć wszystkie gonty po jednej stronie kosza dachu i przez oś kosza na odległość co najmniej 12". Zamocować w odległości nie mniejszej, niż 6" od osi kosza po każdej stronie kosza.

Nakreślić kredą linię w odległości 2" od osi kosza w stronę niepokrytą gontem. Nałożyć gonty na część niepokrytą gontem aż do linii wytyczonej kredą i przyciąć je uważając, aby nie przeciąć gontów znajdujących się pod spodem. Przyciąć górne narożniki tych gontów, zakleić i zamocować.

Do wykończenia kosza dozwolone jest zastosowanie zarówno elementów tkaninowych, jak i metalowych.

Rys. 6 Konstrukcja kosza dachu z zamkniętym przecięciem

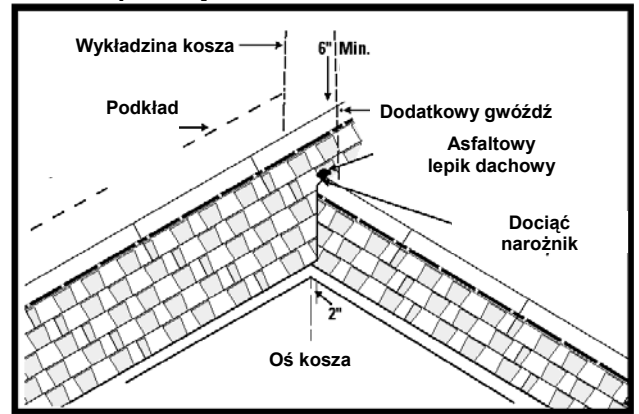

## 7 Obróbka blacharska uskoku (schodka)

W miejscach, gdzie powierzchnia dachu styka się z pionowymi ścianami lub kominami należy zastosować narożniki z metalu odpornego na korozję o wymiarach 10" x 7". *Zob. Rys. 7.*

Rys. 7 Obróbka blacharska uskoku (schodka)

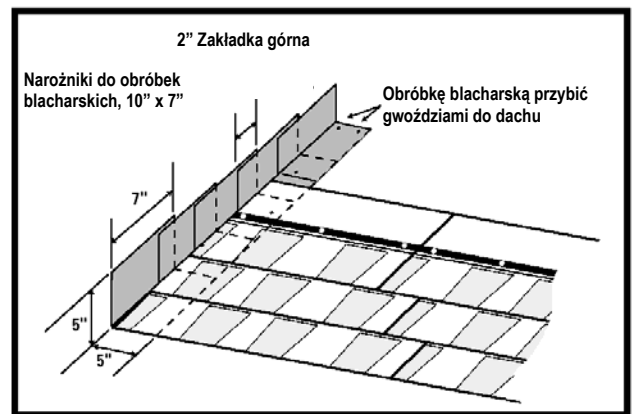

## 8 Obkładanie naroży i kalenic

Do wykonania naroży i kalenic należy stosować gonty High Ridge Hip & Ridge. Postępować zgodnie z instrukcją układania wydrukowaną na opakowaniu gontów High Ridge Hip & Ridge. *Zob. Rys. 8*

Rys.8 Wykonanie naroży i kalenic

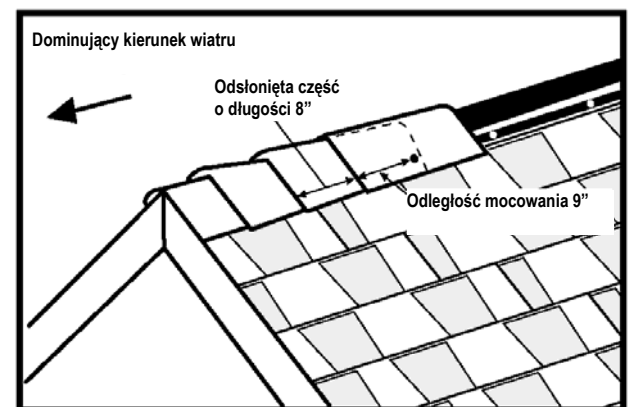

Więcej informacji na temat systemów pokryć zewnętrznych oraz systemów izolacyjnych produkowanych przez firmę Owens Corning można znaleźć na naszej witrynie internetowej [www.owenscorning.com](http://www.owenscorning.com) lub uzyskać dzwoniąc na numer telefonu 1-800-GET-PINK



**GLÓWNA ŚWIATOWA SIEDZIBA FIRMY OWENS CORNING**  
**ONE OWENS CORNING PARKWAY**  
**TOLEDO, OHIO, USA 43659**  
**1-800-GET-PINK**  
[www.owenscorning.com](http://www.owenscorning.com)

**INNOWACJE NA CAŁE ŻYCIE**

Nr publikacji: 10000142. Wydrukowano w USA, Marzec 2006. THE PINK PANTHER™  
& © 1964 – 2006 Metro-Goldwyn-Mayer Studios Inc. Wszelkie prawa zastrzeżone.  
Kolor różowy (PINK) jest zastrzeżonym znakiem handlowym firmy Owens Corning.  
© 2006 Owens Corning

